

CLIENT: **SBC AUTOMATION** REF. COMMANDE CLIENT: **[REDACTED]**
 DISTRIBUTEUR: **[REDACTED]** COMMANDE INTERIEURE: **1001123**
 DESIGNATION: **KRP1+R.21.4.H** NUMERO DE SERIE: **910798**
 REFERENCE: **RX129591-11** REFERENCE DE LA BRIDE MOTEUR: **RX129592-07**

INTERFACES ET DIMENSIONS EXTERIEURES: SN: **910798**

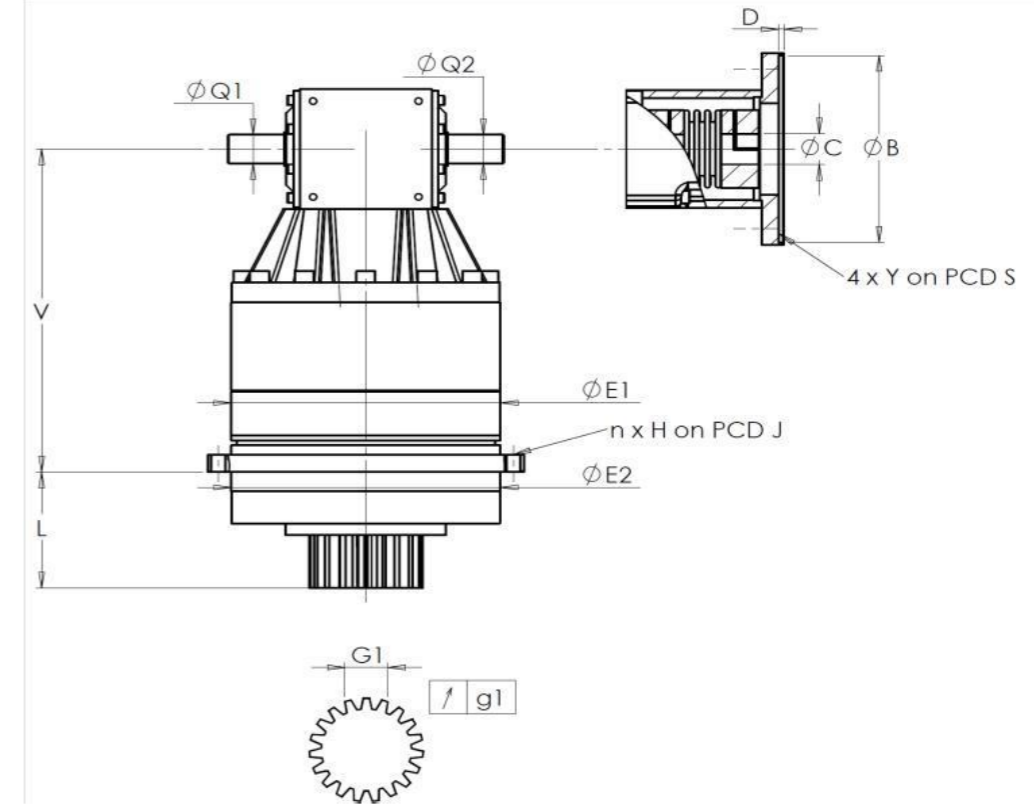

Pour la mise en service de l'appareil, se référer au User Manual KRP (182/008)

REMARQUES SPECIFIQUES:

General tolerance: Js13 Cmm Automatic / manual coordinate-measuring machine µm Micrometer Cr Calliper rule Di Dial indicator Pg Plug gauge

CARTER					PIGNON SORTIE				BRIDE MOTEUR					
		demandée	mesurée				demandée	mesurée				demandée	mesurée	
			F2419					G7265					K1237	
	E1	152h7 ⁰ _{-0,04}	µm	152	Cote sur 3 dents				Ø	B	110G7 ^{+0,047} _{+0,012}	µm	110.028	
	E2	140h7 ⁰ _{-0,04}	µm	139.99		G1	23,28 ⁰ _{-0,03}	Cmm	23.261	Ø	C	24F7 ^{+0,041} _{+0,020}	µm	24.03
	n x H on PCD J	12 Ø6,5 on PCD 168	Cr	12 Ø6,5 on PCD 168		g1	0,021	Di	0.02		D	11	Cr	11.087
	V	228.5	µm	228.24	Couple d'entrée à vide				Ø	S1	145	Cr	144.99	
	L	71	µm	70.82	Ligne 1					Y1	M8	Pg	M8	
Ø	Q1	20 ^{+0,009} _{-0,004}	µm	20.005	Niveau de bruit				@1600 rpm en entrée (dB(A))					
Ø	Q2	20 ^{+0,009} _{-0,004}	µm	20.007	Rigidité				68.0					

Rigidité torsionnelle (Nm/arcmin)	1	81,39
Rigidité radiale (N/µm)	1	344,08

Date: **30/04/2026** Visa: **C DE MIRANDA**
 Version: **A**

Les images des produits sont à caractère purement illustratif.