

CLIENT: FIREM REF. COMMANDE CLIENT: *MAG24010420 FIREM
 DISTRIBUTEUR: COMMANDE INTERIEURE: 218959
 DESIGNATION: KRP2.M1.61.3.H.28/38 NUMERO DE SERIE: 908720
 REFERENCE: RX133901-32 REFERENCE DE LA BRIDE MOTEUR: RX128581-02

INTERFACES ET DIMENSIONS EXTERIEURES:

SN: 908720

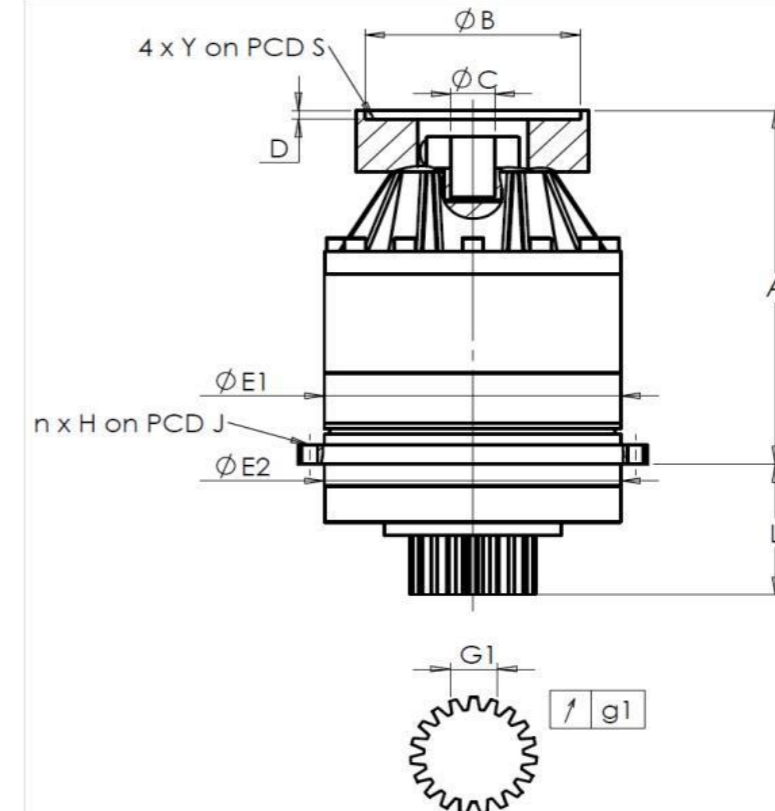

General tolerance: Js13 Cmm Automatic / manual coordinate-measuring machine μm Micrometer Cr Calliper rule Di Dial indicator Pg Plug gauge

Pour la mise en service de l'appareil, se référer au User Manual KRP (182/008)

REMARQUES SPECIFIQUES:

| CARTER | | | | PIGNON SORTIE | | | | BRIDE MOTEUR | | | |
|----------------|--|---------------------|--|------------------------|---|---------|--|--------------|----|---|-------------------|
| demandée | | mesurée | | demandée | | mesurée | | demandée | | mesurée | |
| | | G4691 | | | | G7379 | | | | | |
| E1 | 212h7 ⁰ _{-0,046} μm | 211,99 | | Cote sur 4 dents | | | | Ø | B | 115 | μm 115 |
| E2 | 200h7 ⁰ _{-0,046} μm | 199,98 | | G1 | 44,27 ⁰ _{-0,03} Cmm | 44,245 | | Ø | C | 35 ^{+0,05} _{+0,025} μm | 35,025 |
| n x H on PCD J | 12 Ø9 on PCD 233 Cr | 12 Ø9 on PCD 233 Cr | | g1 | 0,022 Di | 0,01 | | Ø | S1 | 200 Cr | 200 |
| A | 288 μm | 288,78 | | Couple d'entrée à vide | | | | Ø | Y1 | M12 Pg | M12 |
| L | 94 μm | 93,88 | | Ligne 1 | | 0,5 Nm | | | | | |

| | | Ligne | Rigidité | Niveau de bruit | |
|--------------------------------------|---|--------|----------|-----------------------------|------|
| | | | | @1600 rpm en entrée (dB(A)) | 60,0 |
| Rigidité torsionnelle (Nm/arcmin) | 1 | 243,75 | | | |
| Rigidité radiale (N/ μm) | 1 | 636 | | | |

Date: 13/05/2024

Visa: C DE MIRANDA

Version: A

Les images des produits sont à caractère purement illustratif.

REDEX

1, Rue Paul De Fontenay
 F- 45210 FERRIERES
 www.redex-group.com

Tel: +33 2 38 94 42 00
 Fax: +33 2 38 94 42 99
 Email: info@redex-group.com

REDEX

1, Rue Paul De Fontenay
 F- 45210 FERRIERES
 www.redex-group.com

Tel: +33 2 38 94 42 00
 Fax: +33 2 38 94 42 99
 Email: info@redex-group.com