

Scheda di prestazione

RX183-006-A

1/2

Scheda di prestazione

RX183-006-A

2/2

CLIENTE: **MCM MADAR** RIF. ORDINE CLIENTE: ***655 MCM MADAR**
 DISTRIBUTORE: **ANDANTEX S.r.l** ORDINE INTERNO: **218372**
 DESIGNAZIONE: **KRP1+M.31.3.H.22/32** NUMERO DI SERIE: **908594**
 RIFERIMENTO: **RX129833-12** RIFERIMENTO DELLA FLANGIA MOTORE: **RX128707-02**

INTERFACCE E DIMENSIONI ESTERNE:

SN: **908594**

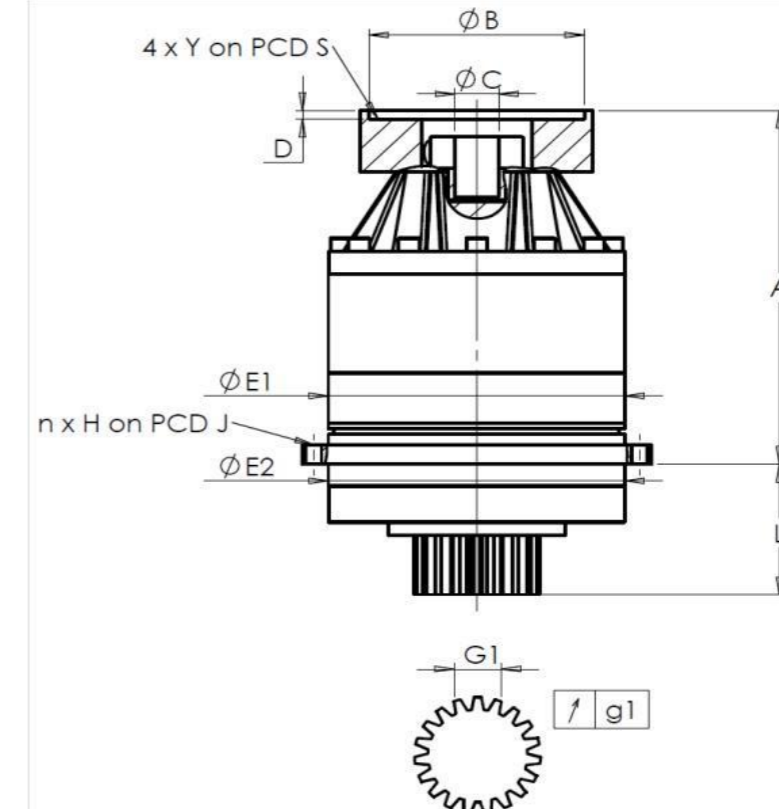

General tolerance: Js13 **Cmm** Automatic / manual coordinate-measuring machine μm Micrometer **Cr** Calliper rule **Di** Dial indicator **Pg** Plug gauge

Per l'installazione, fare riferimento al manuale d'uso KRP (182/008)

CASSA ESTERNA				PIGNONE IN USCITA				FLANGIA DEL MOTORE			
richiesta		misurata		richiesta		misurata		richiesta		misurata	
		G1944				F567					
E1	152h7 ⁰ _{-0,04} μm		151,995	Scostamento (su 3 denti)				Ø	B	111	μm 111
E2	140h7 ⁰ _{-0,04} μm		139,99	G1	23,28 ⁰ _{-0,03} Cmm		23,265	Ø	C	24 ^{+0,041} _{+0,02} μm	24,02
n x H on PCD J	12 Ø6,5 on PCD 168 Cr		12 Ø6,5 on PCD 168 Cr	g1	0,021 Di		0,01	Ø	S1	130 Cr	130
A	219,5 μm		219,73	Coppia in ingresso a vuoto				Ø	Y1	M8 Pg	M8
L	71 μm		70,76	linea 1		0,2 Nm					

OSSERVAZIONE SPECIFICA:

			Livello di rumore	
			@1600 rpm entrata (dB(A))	64,5
	Linea	Rigidità		
	1	81,39		
	1	403		

Date: **23/04/2024**

Visa: **P.Vaslier**

Version: **A**

Le immagini dei prodotti sono a carattere puramente illustrativo.

REDEX

1, Rue Paul De Fontenay
F- 45210 FERRIERES
www.redex-group.com

Tel: +33 2 38 94 42 00
Fax: +33 2 38 94 42 99
Email: info@redex-group.com

REDEX

1, Rue Paul De Fontenay
F- 45210 FERRIERES
www.redex-group.com

Tel: +33 2 38 94 42 00
Fax: +33 2 38 94 42 99
Email: info@redex-group.com