

CLIENTE: **MCM MADAR** RIF. ORDINE CLIENTE: ***457 MCM MADAR**
 DISTRIBUTORE: **ANDANTEX S.r.l** ORDINE INTERNO: **217187**
 DESIGNAZIONE: **KRP2.M1.31.3.H.28/38** NUMERO DI SERIE: **907467**
 RIFERIMENTO: **RX133901-12** RIFERIMENTO DELLA FLANGIA MOTORE: **RX128581-02**

INTERFACCE E DIMENSIONI ESTERNE: SN: **907467**

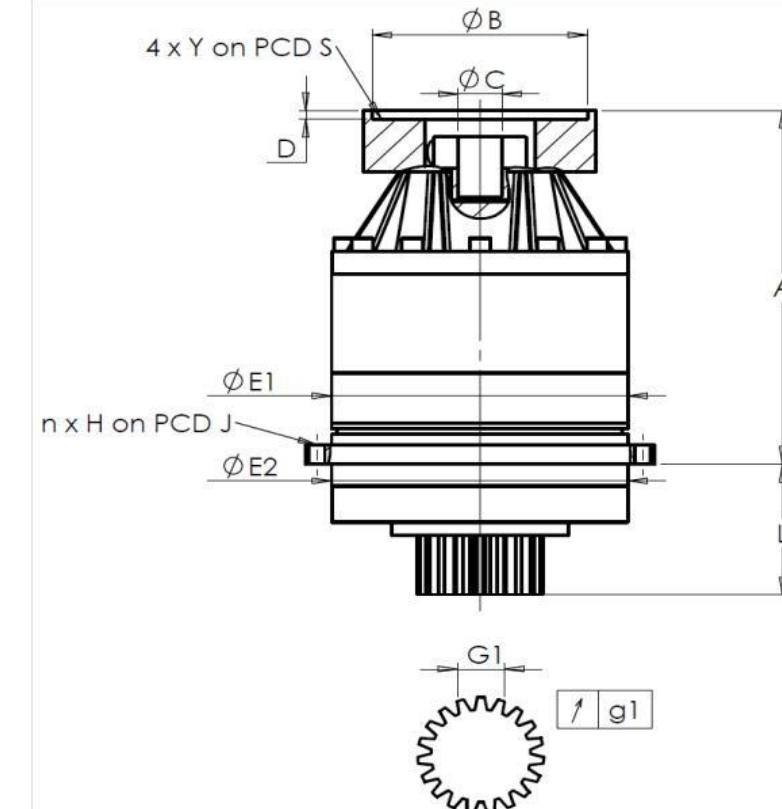

General tolerance: Js13 **Cmm** Automatic / manual coordinate-measuring machine μm Micrometer **Cr** Calliper rule **Di** Dial indicator **Pg** Plug gauge

Per l'installazione, fare riferimento al manuale d'uso KRP (182/008)

CASSA ESTERNA				PIGNONE IN USCITA				FLANGIA DEL MOTORE				
richiesta		misurata		richiesta		misurata		richiesta		misurata		
		F267				F3034						
E1	212h7 ⁰ _{-0,046} μm	211,96		Scostamento (su 4 denti)				Ø	B	115	μm	115
E2	200h7 ⁰ _{-0,046} μm	199,96		G1	44,27 ⁰ _{-0,03} Cmm	44,25		Ø	C	35 ^{+0,05} _{+0,025} μm	35,04	
n x H on PCD J	12 Ø9 on PCD 233 Cr	12 Ø9 on PCD 233 Cr		g1	0,022 Di	0,005		Ø	S1	200 Cr	200	
A	288 μm	288,52		Coppia in ingresso a vuoto				Ø	Y1	M12 Pg	M12	
L	94 μm	93,91		linea 1		0,8 Nm						

OSSERVAZIONE SPECIFICA:

Livello di rumore					
		Linea	Rigidità	@1600 rpm entrata (dB(A))	64,5
Rigidità torsionale (Nm/arcmin)	1	243,75			
Rigidità radiale (N/ μm)	1	609			

Date: **03/04/2023**

Visa: **P VASLIER**

Version: **A**

Le immagini dei prodotti sono a carattere puramente illustrativo.

REDEX

1, Rue Paul De Fontenay
F- 45210 FERRIERES
www.redex-group.com

Tel: +33 2 38 94 42 00
Fax: +33 2 38 94 42 99
Email: info@redex-group.com

REDEX

1, Rue Paul De Fontenay
F- 45210 FERRIERES
www.redex-group.com

Tel: +33 2 38 94 42 00
Fax: +33 2 38 94 42 99
Email: info@redex-group.com