

KUNDE: REDEX GmbH BESTELLNUMMER: *167030000/5 TOE SEDAK
 VERTRETER: REDEX GmbH REDEX AUFTRAGSNR: 217206
 ARTIKEL: KRP1+R.10.4.H SERIENNR: 907201
 ARTIKELNUMMER: RX129591-03 REFERENZ DES MOTORFLANSCHES:

ANSCHLÜSSE & AUSSENABMESSUNGEN: SN: 907201

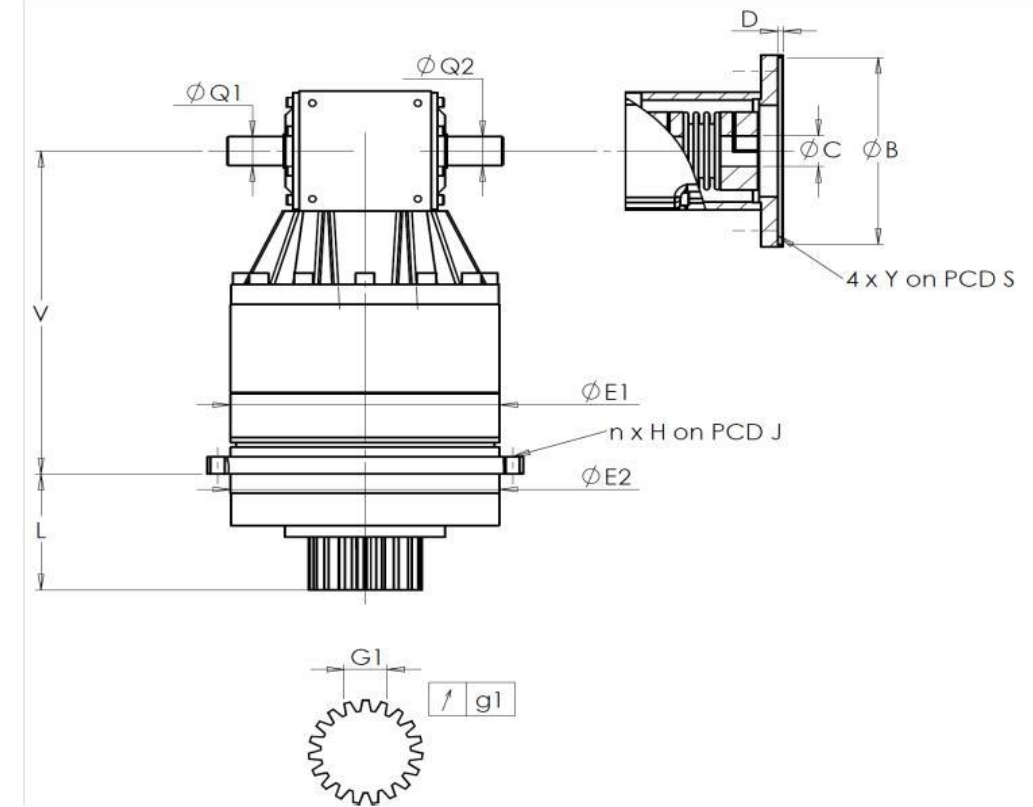

Für die Montage, folgen Sie bitte unserem Dokument "User Manual KRP" (RX182/008)

General tolerance: Js13 Cmm Automatic / manual coordinate-measuring machine µm Micrometer Cr Calliper rule Di Dial indicator Pg Plug gauge

BESONDERE ANMERKUNGEN:

GEHÄUSE				ABTRIEBSRITZEL				MOTORFLANSCH			
		Sollwert	Istwert			Sollwert	Istwert			Sollwert	Istwert
			E8688				H348				-
	E1	152h7 ⁰ _{-0,04} µm	151,99	Zahnweite (über 3 Zähne)				Ø	B		µm
	E2	140h7 ⁰ _{-0,04} µm	139,99		G1	23,28 ⁰ _{-0,03} Cmm	23,265	Ø	C		µm
	n x H on PCD J	12 Ø6,5 on PCD 168 Cr	12 Ø6,5 on PCD 168 Cr		g1	0,021 Di	0,02		D		Cr
	V	226,5 µm	226,3	Leerlaufdrehmoment				Ø	S1		Cr
	L	71 µm	71,03	Linie 1		0,9 Nm		Ø	Y1		Pg
Ø	Q1	30 ^{+0,009} _{-0,004} µm	30,007	Geräuschpegel							
Ø	Q2	30 ^{+0,009} _{-0,004} µm	30,009			Linie	Steifigkeit	@1600 rpm Eintrieb (dB(A))		68,5	
				Verdrehsteifigkeit (Nm/arcmin)		1	81,39				
				Radiale Steifigkeit (N/µm)		1	306				

Datum: 02/02/2023

Von: P VASLIER

Version: A

Die Abbildungen der Produkte dienen nur zur Darstellung