

CLIENTE: **REMA CONTROL** RIF. ORDINE CLIENTE: **227 REMA CONTROL**
 DISTRIBUTORE: **ANDANTEX S.r.l** ORDINE INTERNO: **216896**
 DESIGNAZIONE: **KRP1+M.10.3.H.28/38** NUMERO DI SERIE: **906995**
 RIFERIMENTO: **RX129833-03** RIFERIMENTO DELLA FLANGIA MOTORE: **RX128581-02**

INTERFACCE E DIMENSIONI ESTERNE: SN: **906995**

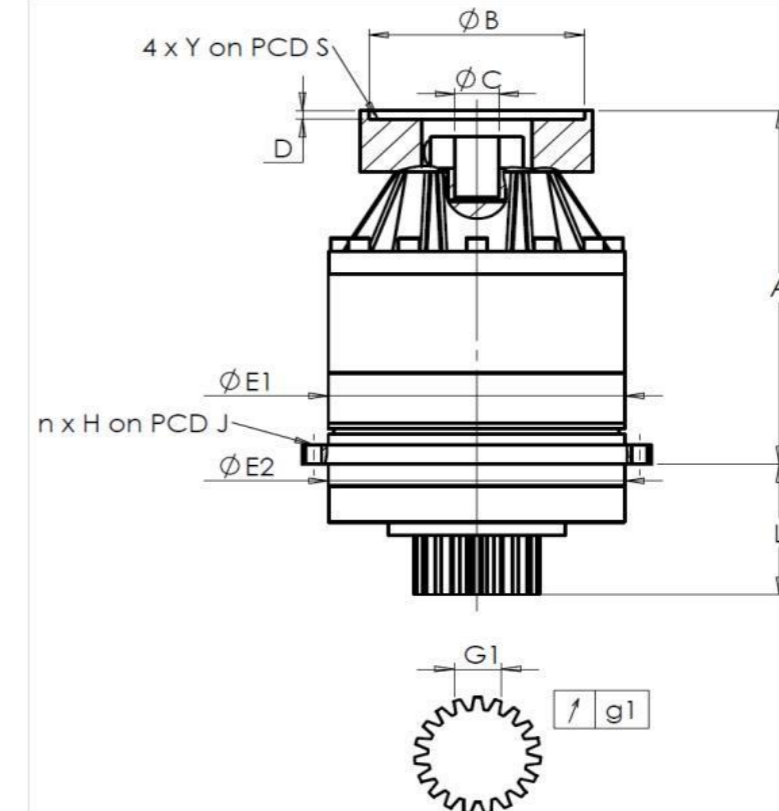

General tolerance: Js13 **Cmm** Automatic / manual coordinate-measuring machine μm Micrometer **Cr** Calliper rule **Di** Dial indicator **Pg** Plug gauge

Per l'installazione, fare riferimento al manuale d'uso KRP (182/008)

CASSA ESTERNA				PIGNONE IN USCITA				FLANGIA DEL MOTORE				
richiesta		misurata		richiesta		misurata		richiesta		misurata		
		E6269				H343						
E1	152h7 ⁰ _{-0,04}	μm	151,98	Scostamento (su 3 denti)				Ø	B	115	μm	114,96
E2	140h7 ⁰ _{-0,04}	μm	139,98	G1	23,28 ⁰ _{-0,03}	Cmm	23,265	Ø	C	35 ^{+0,05} _{+0,025}	μm	35,04
n x H on PCD J	12 Ø6,5 on PCD 168	Cr	12 Ø6,5 on PCD 168	g1	0,021	Di	0,015	Ø	D	8	Cr	8,51
A	217	μm	217	Coppia in ingresso a vuoto				Ø	S1	200	Cr	200
L	71	μm	71	linea 1			0,4 Nm	Ø	Y1	M12	Pg	M12

OSSERVAZIONE SPECIFICA:

Livello di rumore					
		Linea	Rigidità	@1600 rpm entrata (dB(A))	62,0
Rigidità torsionale (Nm/arcmin)	1		81,39		
Rigidità radiale (N/ μm)	1		314		

Date: **07/11/2022**

Visa: **P VASLIER**

Version: **A**

Le immagini dei prodotti sono a carattere puramente illustrativo.

REDEX

1, Rue Paul De Fontenay
F- 45210 FERRIERES
www.redex-group.com

Tel: +33 2 38 94 42 00
Fax: +33 2 38 94 42 99
Email: info@redex-group.com

REDEX

1, Rue Paul De Fontenay
F- 45210 FERRIERES
www.redex-group.com

Tel: +33 2 38 94 42 00
Fax: +33 2 38 94 42 99
Email: info@redex-group.com